

helaform®

SAGA 150



KORKEALAATUINEN JA TYYLIKÄS
LIUKUOVIJÄRJESTELMÄ

150
kg

wood

metal



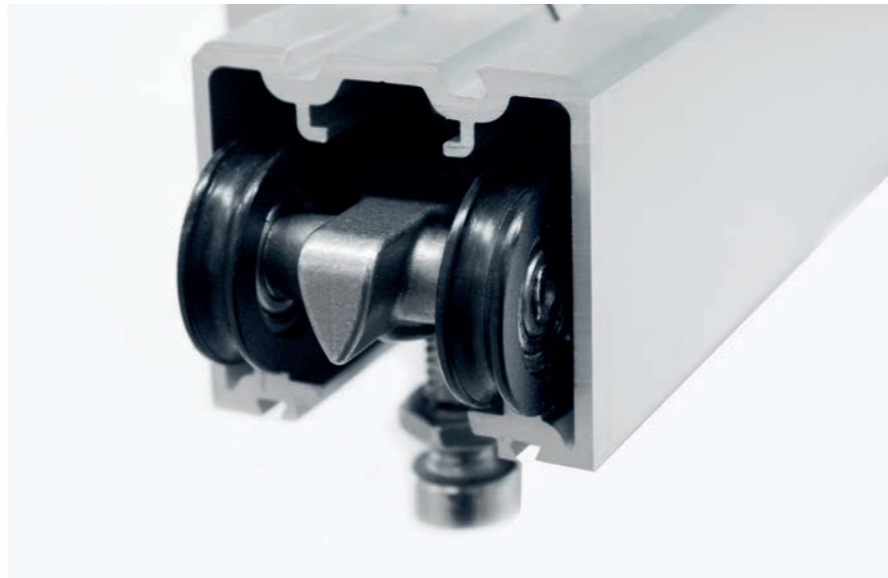
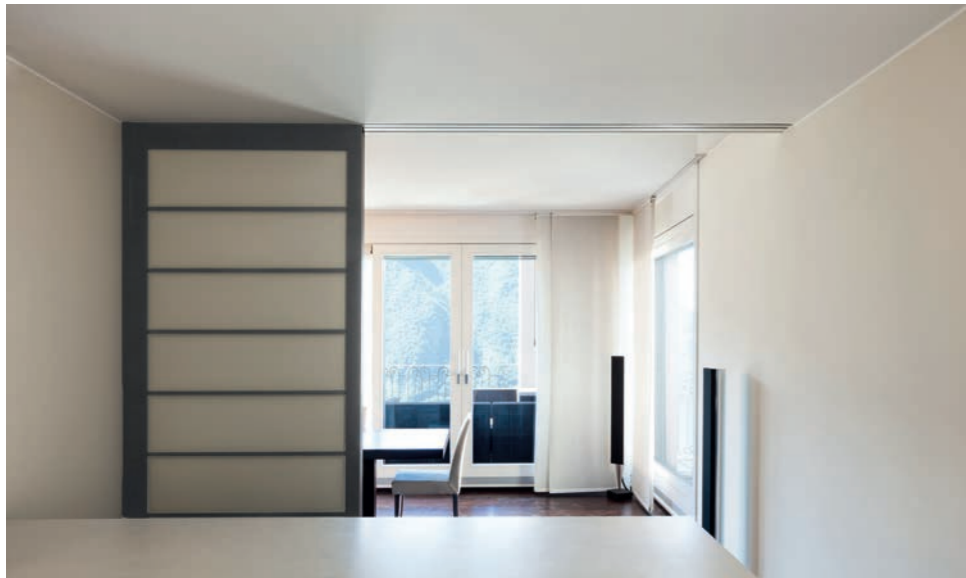

↳ SAGA pyörästössä ja kiskossa yhdistyy toiminnallisuus ja selkeä, virtaviivainen ulkonäkö.

Kotimaista viimeistelyä ja kestäväää muotoilua raskaille oville

SAGA sarja on suunniteltu kohteisiin, joissa vaaditaan sekä kovaa kestävyyttä, että viimeistelyä tyylikkyyttä. Sarjan osien muotoilu ja materiaalit ovat huippulaatua ja suunnittelussa on tavoiteltu äärimmäistä hiljaisuutta ja keveyttä ovea avatessa ja sulkiessa. Kaksi eri kisko kokoa puu- ja metallioville mahdollistavat 300 kg kantavuuden.

Sarja soveltuu hyvin edustustiloihin, kokous- ja konferenssitaloihin, moderneihin yksityisasuntoihin, gallerioihin ja kaikkiin tiloihin missä vaaditaan arkkitehtuurista tyylikkyyttä. Sarjan osat ovat korroosionkestäviä soveltuen hyvin myös ulkokohteisiin.

Sarjan osien muotoilu ja materiaali ovat huippulaatua ja suunnittelussa on tavoiteltu äärimmäistä hiljaisuutta ja keveyttä ovea käytettäessä. Liu'utettavat seinäkannattimet ja harjatiiviste nopeuttavat ja helpottavat asennusta.

Viimeistely lopputulos

SAGA:n minimalistinen ja siisti ulkonäkö ovat pitkän tuotekehityksen ansiota. Säädettävällä oven päältä upotettavalla laipalla saadaan kiskon ja oven rako lähes olemattomaksi, jolloin ovi peittää aukon lattiasta profiiliin luoden vaikutelman liikkuvasta seinästä.

” Laatu määrittellään yksityiskohdissa

Soft Close 150 kg asti

SAGA sarjan Soft close -oven hidastin tuo viimeisen silauksen luksusta koko sarjaan. Soft close -järjestelmä soveltuu enintään 150 kg painaviin oviin. Ovelle tai oven karmille ei tarvita ylimääräisiä osia, sillä koko järjestelmä asennetaan kiskon sisään.

Käyttökohde-esimerkit

- » Konferenssitalojen tilanjakajat
- » Liukuovet edustustiloihin ja auloihin
- » Liukuovijärjestelmät korroosioympäristöihin
- » Huviloiden näyttävät liukuovet
- » Liukuovet isoihin vaatehuoneisiin



Tekniset tiedot

SAGA 150

Kantavuus (maks.)	150 kg
Oven paksuus (min.)	20 mm
Oven materiaali	Puu/Metalli
Kannatinväli (maks.)	500 mm



Nailon pyörästöt, joissa kestovoidellut ja suojatut kuulalaakerit, sekä teräsrunko AISI 316 L -laatua.



Anodisoitu (25 um) alumiinikisko, kannatin ja kiskon sisään asennettava pysäytin



AISI 316 L -laatuiset teräsosat



Asennusesimerkkejä

SAGA 150 Seinäkiinnitys

säädettävällä laipalla

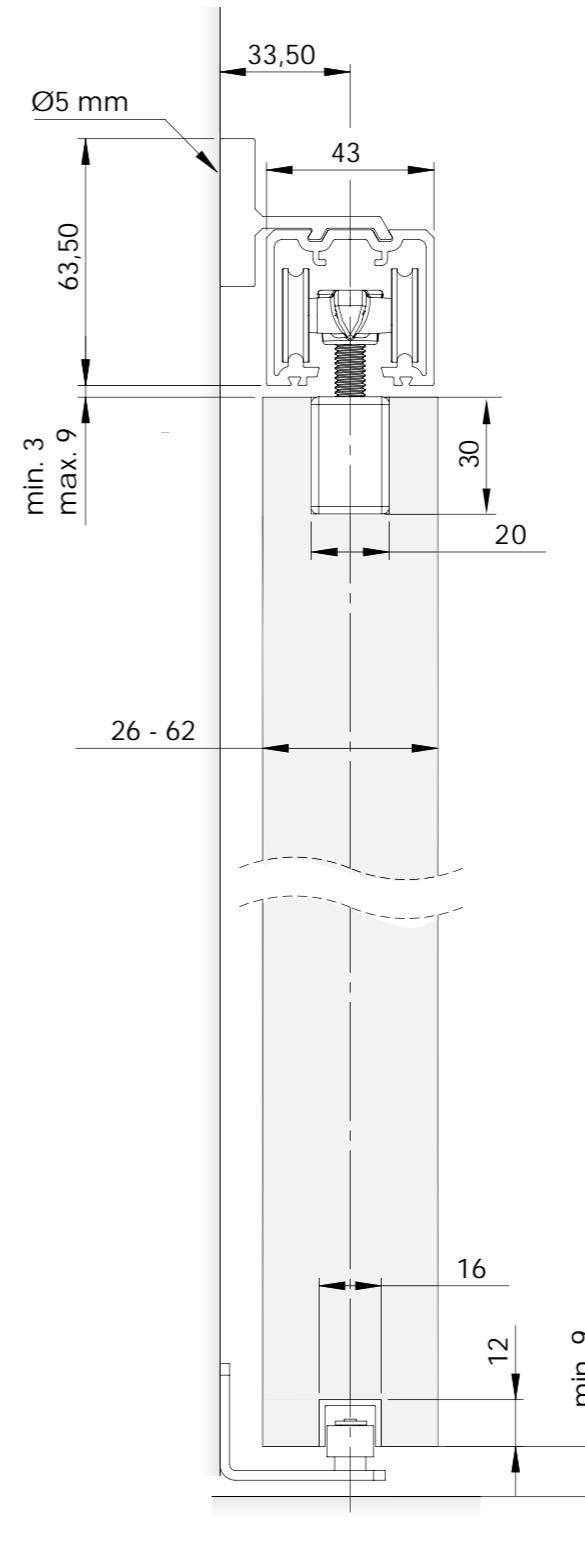

SAGA 150 Kattokiinnitys

puuovenlaipalla

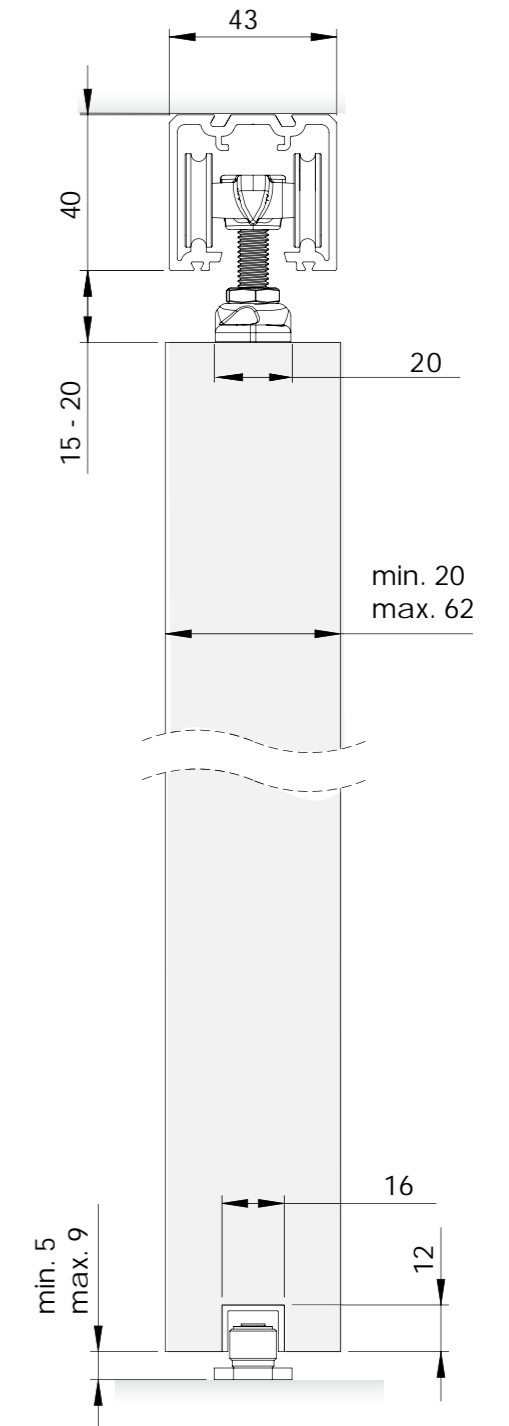

Asennusohjeet

- » Pyörästöt asennetaan 2 kpl yhtä ovea kohden
- » Kiskojen pituus = kaksi kertaa oven leveys
- » Kannattimien määrä = 500 mm välein kiskolle
- » Alaohjain on välttämätön oven toimivuuden kannalta

Tuotteet ja koodit

SAGA 150

Anodisoitu alumiinikisko

		Koodi	
	K-150 / SAGA	2 m	10102
		3 m	10103
		4 m	10104
		6 m	10106

Pyörästöt metallioville

	MP-150 / SAGA	Nailonpyörästö	10140
---	---------------	----------------	-------

Seinäkannatin



	SK-150 SAGA	Kannattimet	10170
---	-------------	-------------	-------

Tarvikkeet

	KP-150/300 SAGA	Kiskopysäytin	10180
	PL-150 / SAGA	Puuovenlaippa, päältä kiinnitettävä	10150
	LHP-150 / SAGA	Puuovenlaippa, säädettävä Max. 100 kg / pari.	10152
	PK-150 SAGA	Päätykappale	10185

Alaohjaimet

	AOK-10/Al 2m	Alaohjainkisko 2 m	50309
	AOK 3m AISI 316 L	Alaohjainkisko 3 m AISI 316 L	50310

			Koodi
	AOL-12 SAGA	Alaohjain, lattiakiinnitys AISI 316 L (ø 19mm)	10190
	AOL-10 / SAGA	Alaohjain, lattiakiinnitys AISI 316 L (ø 12mm)	10191
	AO-12	Alaohjain, seinäkiinnitys AISI 304 (ø 19mm)	50325
	OH-150 SAGA	Soft Close -oven hidastin	10160

ITSESTÄÄN SULKEUTUVA MEKANISMI on erinomainen järjestelmä, joka toimii täysin kiskon sisällä ja mahdollistaa oven sulkeutumisen itsestään, automaattisesti ilman mitään toimenpiteitä. Tämä järjestelmä soveltuu hyvin kohteisiin, joissa pitää eristää savua tai tulta, minimoida lämpötilan vaihteluja tai yksinkertaisesti halutaan että ovi sulkeutuu hiljaa ja vaivattomasti, itsestään. Jos sinulla on projekti johon tarvitaan itse sulkeutuvaa mekanismia, ole yhteydessä asiantunteviin myyjiimme + 358 9 388 3033.

SAGA 300 sarjan osat ovat isompia ja niiden kantavuus on 300 kg asti. Muuten sarja 150 ja 300 ovat samanlaisia. Jos sinulla on projekti jossa tarvitaan isompaa kantavuutta, ole yhteydessä asiantunteviin myyjiimme.

» Tuotekohtaiset 3D, DWG ja PDF piirustukset löytyvät Helaformin nettisivuilta www.helaform.fi

Referenssi



↖ SAGA 150 liukuovijärjestelmä mahdollistaa tyylikkään, tilavan ja käytännöllisen oviaukon esimerkiksi gallerioihin.

Tietoa yrityksestä

Helaform on suomalainen perheyriety, joka on yli 30 vuoden kokemuksella varmistanut paikkansa Pohjoismaiden johtavana liuku- ja taitto-ovijärjestelmien valmistajana. Yli 500 tuotteen valikoimasta löytyvät ratkaisut modernista arkkitehtuurista teollisiin sovellutuksiin aina 2000kg asti ja tuotteet ovat saatavilla suoraan varastosta. Oman tuotannon ja tuotekehityksemme ansiosta pystymme myös räätälöimään tuotteet asiakkaan tarpeiden mukaisesti.

